



**MERCEDES BENZ G500  
ELETÉTRICO 12V**

**Manual de Instruções**

## MANUAL DO USUÁRIO

O manual do usuário contém informações importantes de segurança com uma montagem assertiva, no uso e instruções de manutenção.

O veículo deve ser montado por um adulto que leia e entenda as instruções desse manual.

Mantenha a embalagem longe de crianças e descarte apropriadamente antes do uso.

Guarde o manual para futuras referências.

## SOBRE SEU NOVO VEÍCULO

Esse veículo proporciona para seu filho (a) vários passeios divertidos.

Para ajudar a garantir a você e seu motorista uma viagem segura, pedimos que você leia este manual com atenção e guarde-o para futuras referências.

Siga as recomendações nesse manual, elas foram desenhadas para garantir a segurança e o bom manuseio do seu veículo e de seu condutor.

**“Mercedes-Benz” e o design do produto incluso estão sujeitos à proteção de propriedade intelectual e são usadas sob licença.**

## ESPECIFICAÇÕES:

Bateria:  
12V4.5AH ou 12V7AH

Carregador:  
12V500mA ou 12V1000mA

Idade adequada:  
37-96 meses

Capacidade de carga:  
Até 30 Kg

Velocidade:  
Rodas 3-5km/h

Tamanho do carro:  
107 x 64 x 54 cm

Forma de energia:  
Carregamento

Tempo de Carga:  
8-12 horas

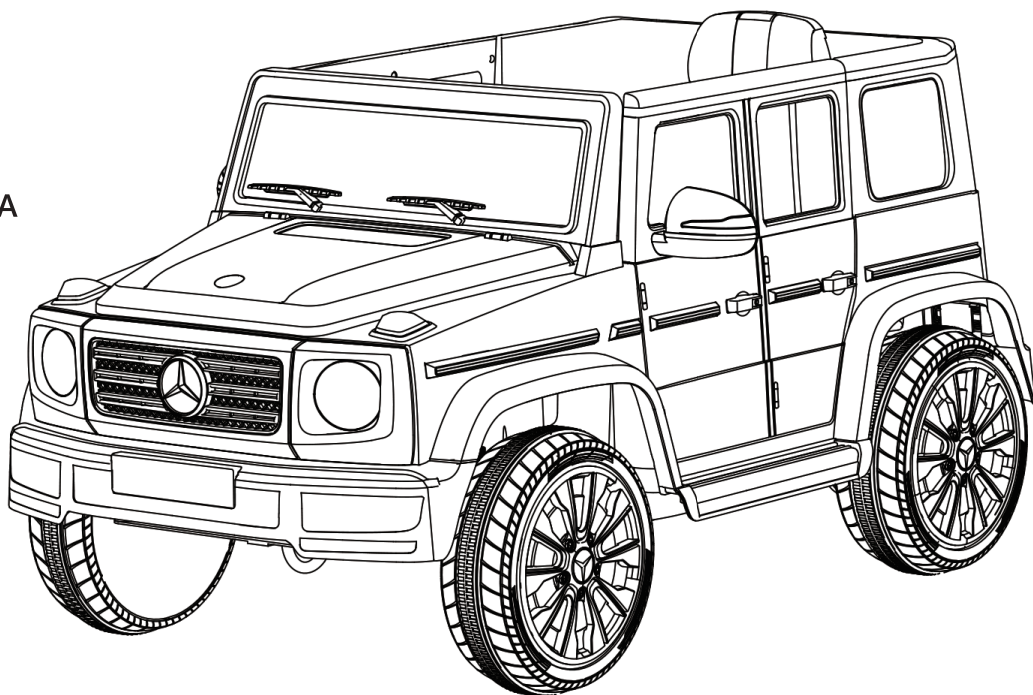

**MERCEDES BENZ G500 ELET 12V R/C**  
**MODELOS: 8998 - CE2311 / 8999 - CE2312**

Validade: Indeterminada - Fabricado na CHINA  
SAM - Serviço de Atendimento Mimo Style  
atendimento@mimostyle.com.br / www.mimostyle.com.br

Importado e Distribuído por:  
Mimo Importação e Exportação S.A.  
CNPJ: 05.330.305/0004-28  
Estrada Luiz Lopes Neto, 21  
Galpão A2 - Bairro dos Tenentes  
Extrema / MG - CEP: 37640-000

## AVISO DO USUÁRIO

### AVISO!

- **RISCO DE ASFIXIA:** Peças pequenas. Não adequado para crianças menores de 36 meses. O produto contém peças pequenas, mantenha longe de crianças na montagem.
- **NECESSÁRIO MONTAGEM POR ADULTOS.**
- Sempre remova o material de proteção e os sacos de polietileno e descarte antes da montagem.
- Equipamento de proteção deve ser usado. Sempre use sapatos e sente-se no assento para dirigir o veículo.
- Conduza apenas em terreno plano. Nunca use no gramado.
- Nunca deixe uma criança sozinha.
- Mantenha suas mãos, cabelos e roupas longe de peças moveis.

### SEGURANÇA

**Os seguintes riscos de segurança, podem resultar em ferimentos graves ou morte.**

- Nunca deixe a criança sozinha. É necessário supervisão de um adulto. Mantenha a criança em vista quando estiver dirigindo.
- Nunca use em condições inseguras como, chuva, sujeira, lama, areia ou cascalho, caso contrário, pode resultar em acidentes inesperados, como capotamento e pode danificar o sistema elétrico ou bateria.
- Conduza apenas em terrenos planos. Nunca use no gramado.
- Não deve ser usado no trânsito.
- Este brinquedo deve ser usado com cautela, pois é necessária habilidade para evitar quedas ou colisões que causem danos ao usuário e a terceiros.
- Este brinquedo não é adequado para crianças abaixo de 36 meses devido sua velocidade máxima; Motorista no máximo com 30KG.
- Este brinquedo não possui freio.

### INFORMAÇÃO DE BATERIA

- Pilhas não recarregáveis não devem ser recarregadas.
- As baterias recarregáveis devem ser removidas do brinquedo antes de serem carregadas.
- As baterias recarregáveis só devem ser carregadas sob a supervisão de um adulto.
- Diferentes tipos de baterias ou baterias novas e usadas não devem ser misturadas.
- As baterias devem ser inseridas com a polaridade correta.
- As pilhas gastas devem ser removidas do brinquedo.
- Os terminais de energia não podem ter sofrido curto-circuito.



**DIAGRAMA DE PEÇAS**

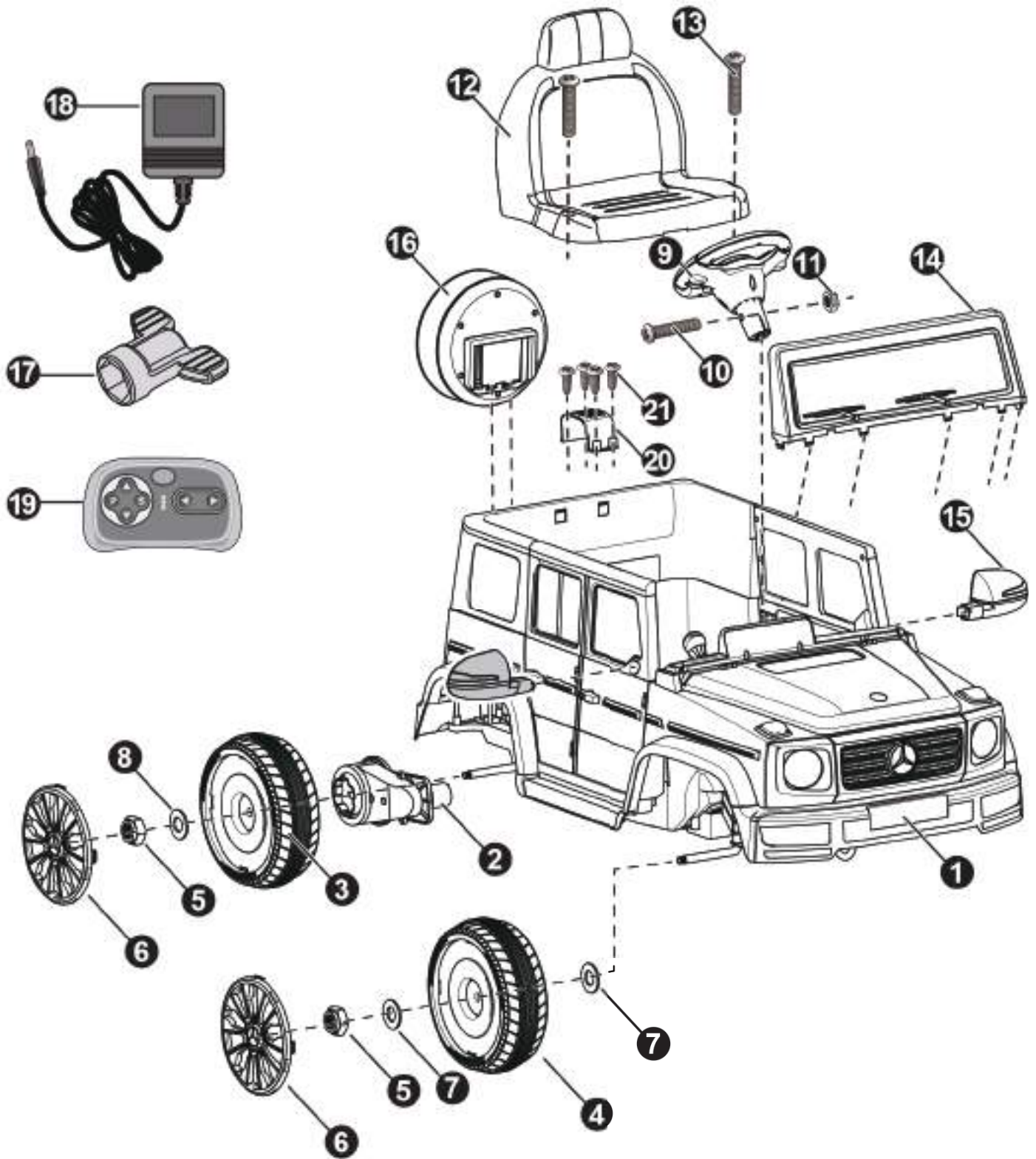

**DICA:**  
 Algumas peças mostradas são montadas nos dois lados do veículo

## LISTA DE PEÇAS

NÚMERO	NOME DA PEÇA	QUANTIDADE	OBSERVAÇÕES
01	Corpo do Veículo	1	
02	Engrenagem Traseira	2	
03	Roda Traseira	2	
04	Roda Dianteiro	2	
05	Porca de trava	4	
06	Calota	4	
07	Arruela Ø10	4	Para o Eixo frontal
08	Arruela Ø12	2	Para o Eixo traseiro
09	Volante	1	
10	Parafuso M5x35	1	Para o Volante
11	Porca Ø5	1	Para o Volante
12	Assento	1	
13	Parafuso M5x16	2	
14	Para-brisa	1	
15	Retrovisor	2	Esquerdo e traseiro
16	Caixa de Ferramentas	1	
17	Chave de boca	1	
18	Carregador	1	
19	Controle Remoto	1	Para R/C somente

**Chave de Fenda  
(não inclusa)**



## FIXE AS RODAS TRASEIRAS

VISTA DE TRÁS

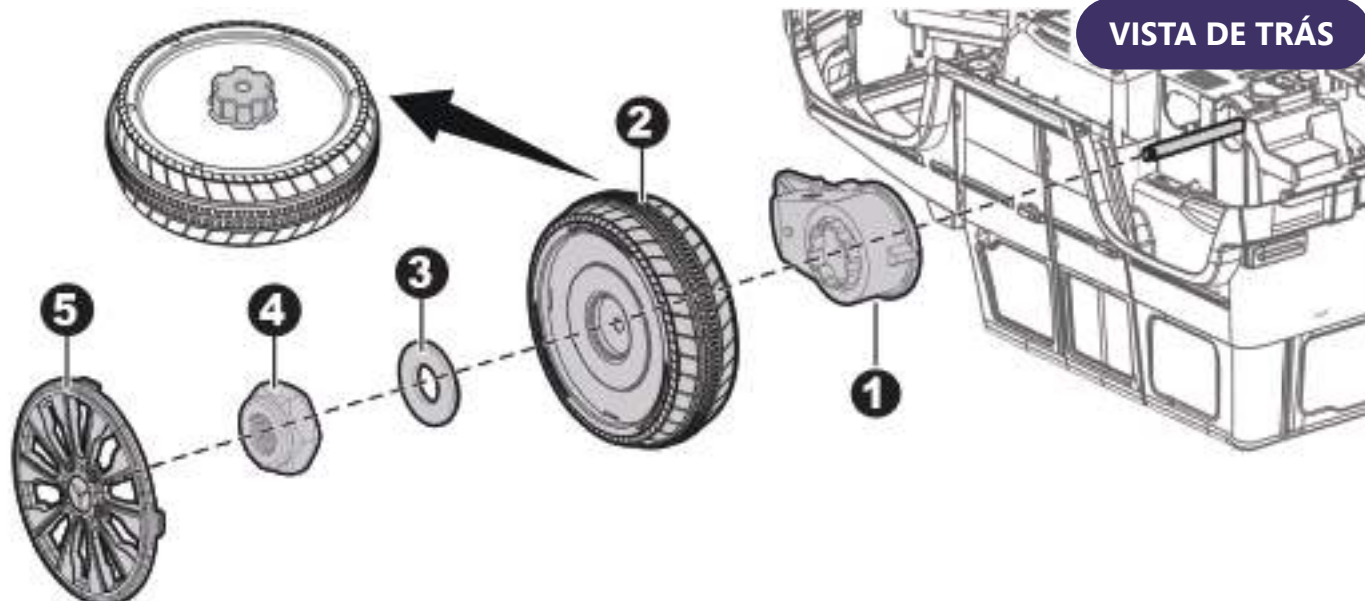

### Remova todas as peças do eixo traseiro.

1. Deslize a caixa de engrenagens traseira no eixo traseiro. A caixa de engrenagens marcada com "R" deve ser encaixada ao lado "R" do veículo; A caixa de engrenagens marcada com "L" deve ser encaixada no lado "L" do veículo. Mantenha o motor e o conector da caixa de engrenagens passando pelo furo maior na parte traseira do veículo e onde fica a bateria.
2. Deslize a roda traseira no eixo traseiro. Mantenha-o alinhado com a caixa de engrenagens.
3. Deslize a arruela Ø12 no eixo traseiro.
4. Aperte uma porca de trava na extremidade do eixo traseiro com uma chave de boca.
5. Monte a calota nas rodas.

### Repita o procedimento acima para montar a outra roda traseira.

## COLOCANDO A RODA DIANTEIRA

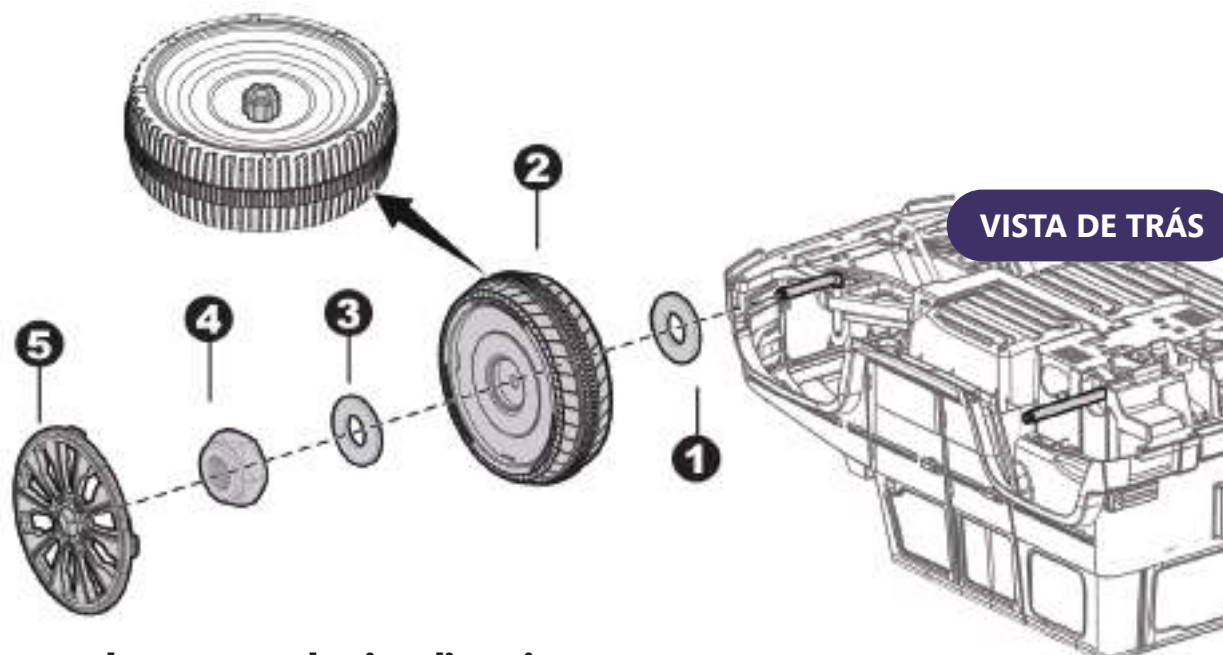

### Remova todas as peças do eixo dianteiro.

1. Deslize uma arruela Ø10 no eixo dianteiro.
2. Deslize uma roda dianteira no eixo dianteiro.
3. Deslize uma arruela Ø10 no eixo dianteiro.
4. Aperte uma porca de trava na extremidade do eixo dianteiro com uma chave de boca.
5. "Encaixe" a calota da roda.

### Repita o procedimento acima para montar a outra roda normal.



### ESPAÇO

Após a montagem de qualquer roda nos eixos, verifique o espaço entre a rosca do parafuso e o desmontável (consulte imagem abaixo), se a lacuna for muito grande, adicione dois ou três arruelas dentro da roda, mas depois de apertar a porca de fora do volante, gire o volante com o dedo para verificar se a roda pode funcionar sem problemas, isso é muito importante, porque se a roda pode funcionar sem problemas, tudo bem, mas se a porca pressionar a roda, e a roda não pode funcionar, o motor será quebrado facilmente! Então você precisa diminuir uma ou duas arruelas para se certificar de que a roda pode funcionar sem problemas.

## FIXE O VOLANTE

### DICA:

Se o volante do seu veículo estiver equipado com a função de som, siga as etapas 1 a 4 para adicionar as baterias (não incluídas) e consulte as informações da bateria.

1. Com uma chave de fenda, remova o parafuso na tampa da bateria localizado no centro do volante.

2. Remova a tampa no topo do compartimento da bateria.

3. Insira as pilhas AA 2x1.5 nas polaridades corretas.

4. Coloque a tampa da bateria sobre o compartimento e aperte com o parafuso que você removeu no passo um.

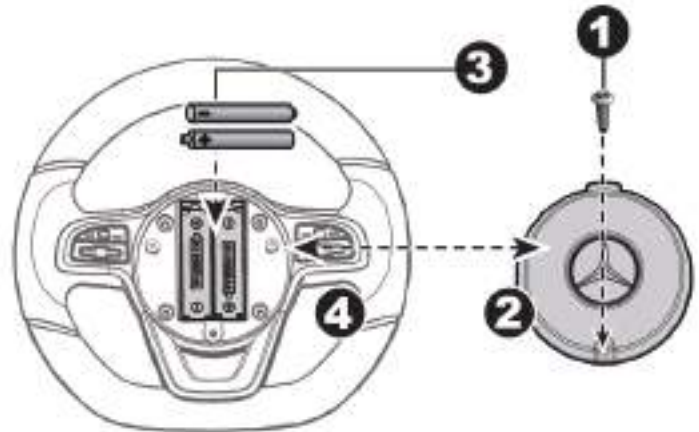

## FIXE O VOLANTE

Remova o parafuso M5x35 e a porca Ø5 do volante.

Vire o veículo na vertical.

5. Coloque o volante sobre a coluna de direção, projetando-se no meio da base do volante.

6. Alinhe os furos em cada lado do volante com os furos na extremidade da coluna de direção.

7. Aperte uma porca na extremidade do lado oposto do parafuso para fixar o volante na coluna de direção.

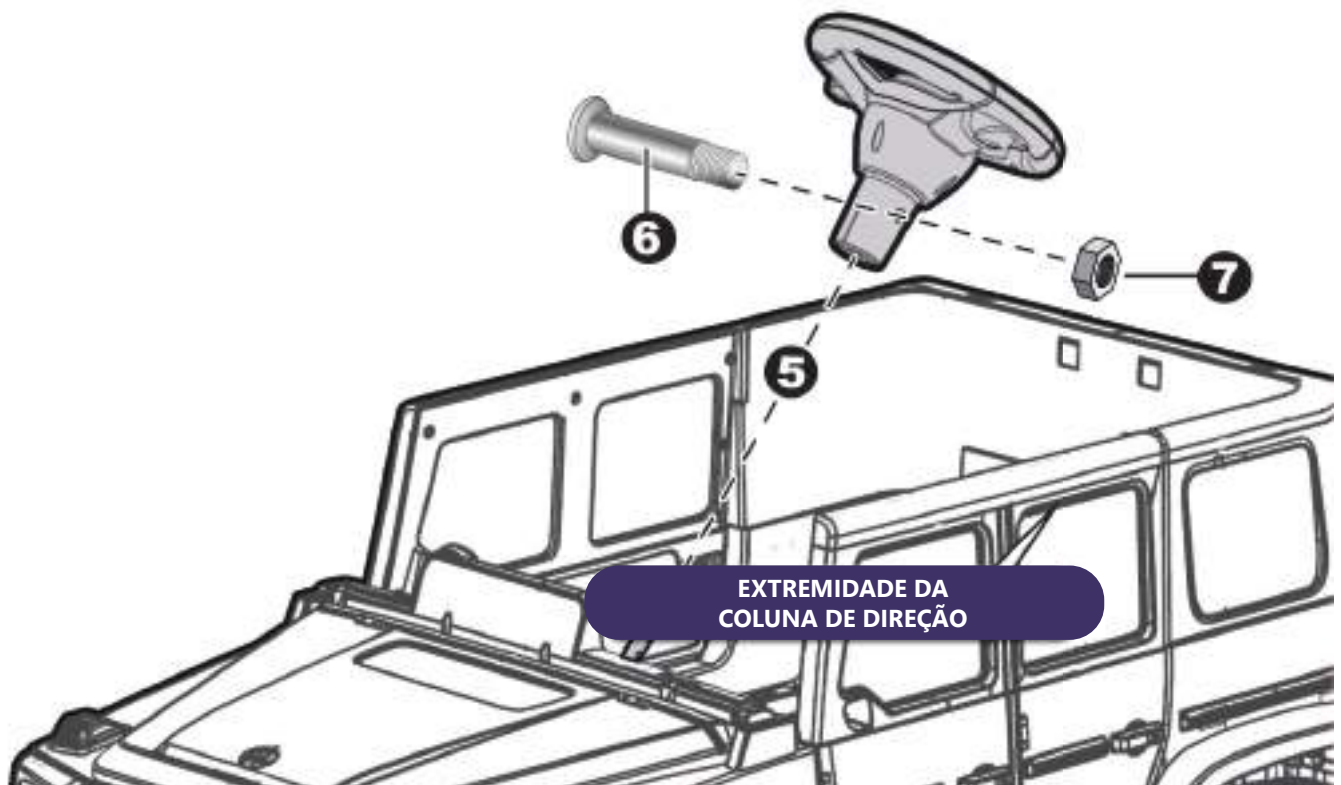

EXTREMIDADE DA  
COLUNA DE DIREÇÃO



## CONECTE NA FONTE DE ENERGIA

### VISTA DE CIMA DA TRASEIRA

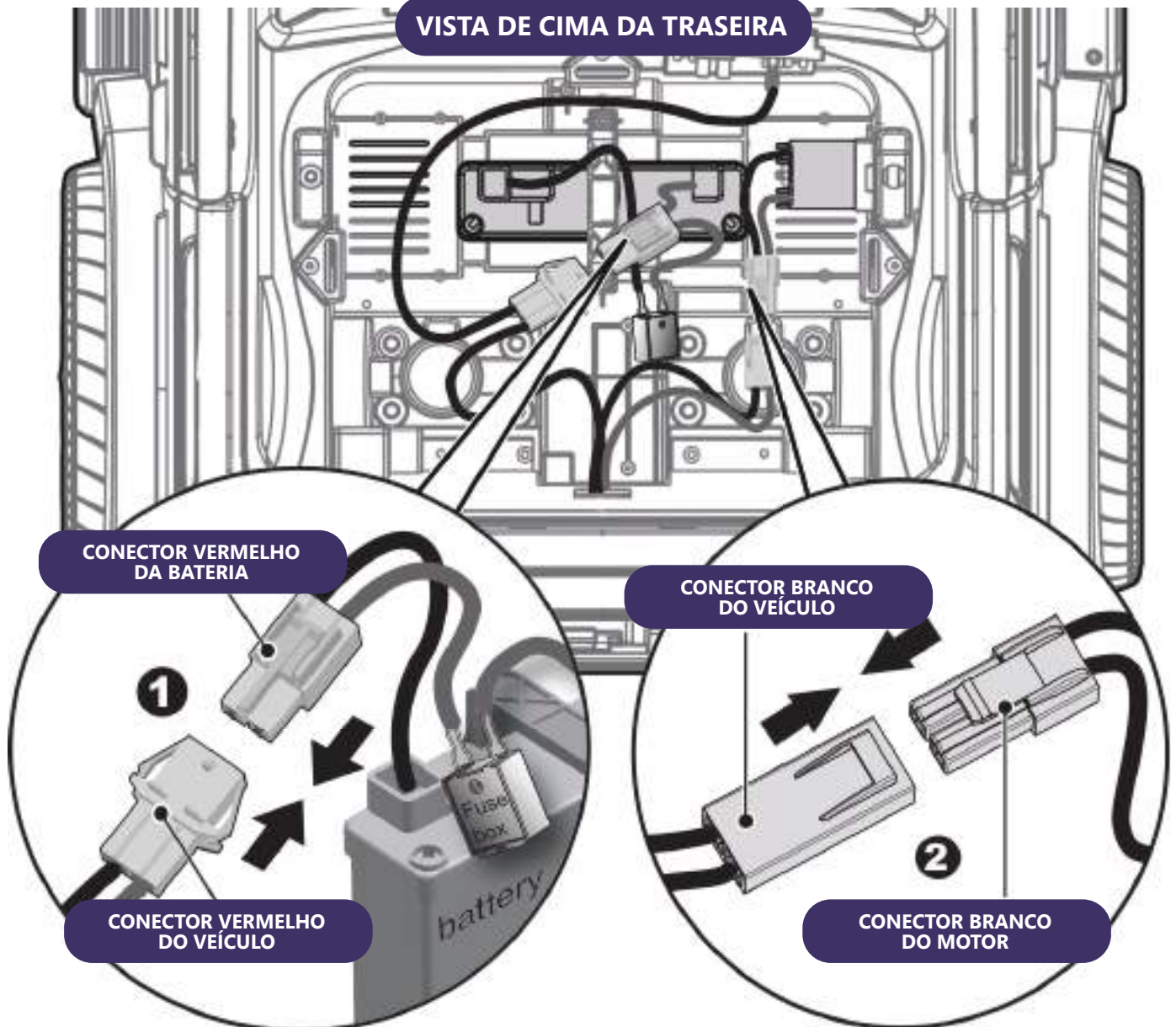

1. Plugue o **conector do veículo** no conector da bateria.

2. Plugue o **conector do veículo** ao conector do motor conforme mostrado acima. Repita para o outro lado.

**FIXE O CAPA DO MOTOR E O ASSENTO**

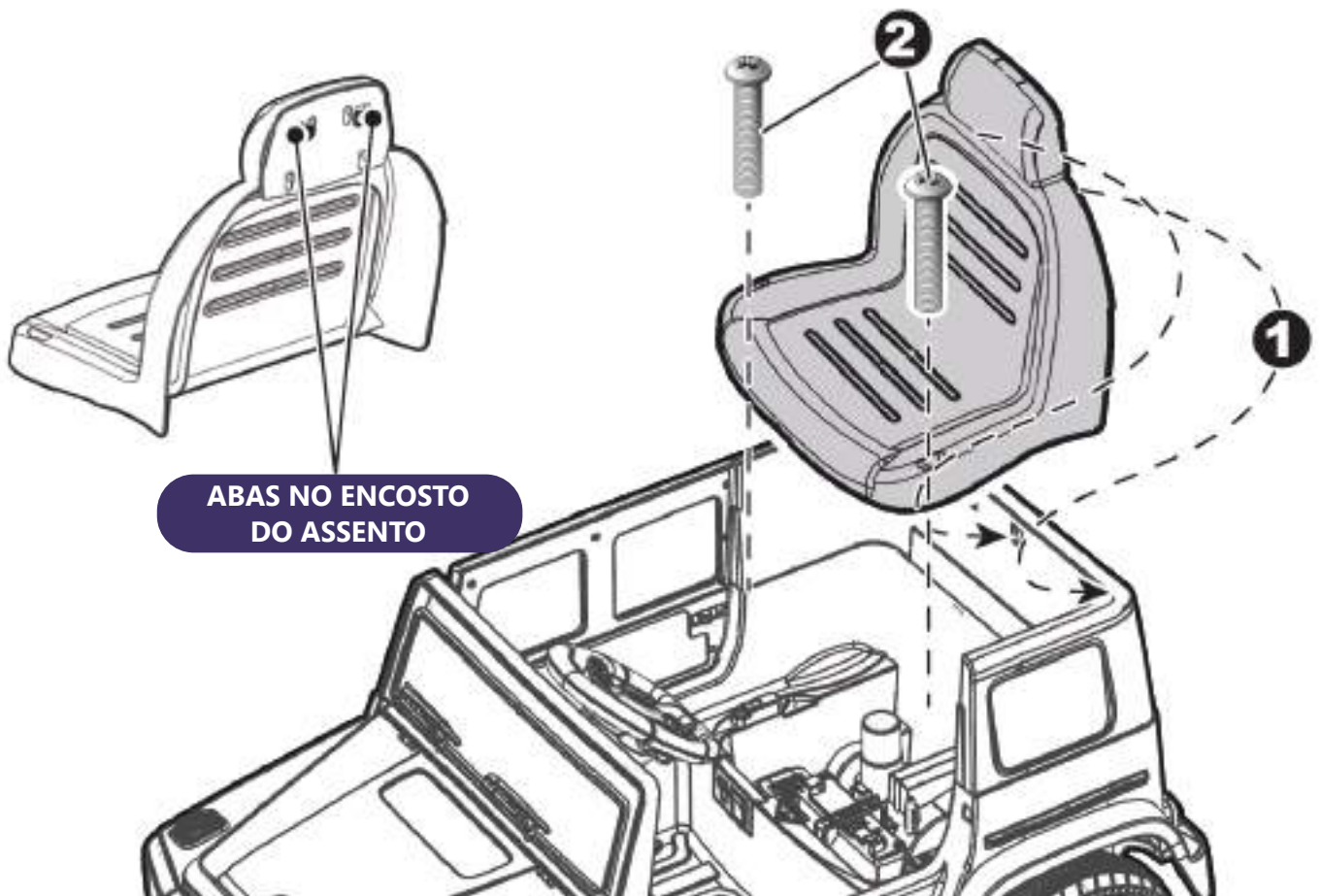

**ABAS NO ENCOSTO DO ASSENTO**

1. Encaixe as abas do encosto do assento nas ranhuras da parte traseira do veículo.
2. Insira dois parafusos de máquina M5x16 no assento e no corpo do veículo e aperte-os com uma chave de fenda.

**FIXE O PARA-BRISA, RETROVISORES E CAIXA DE FERRAMENTAS**

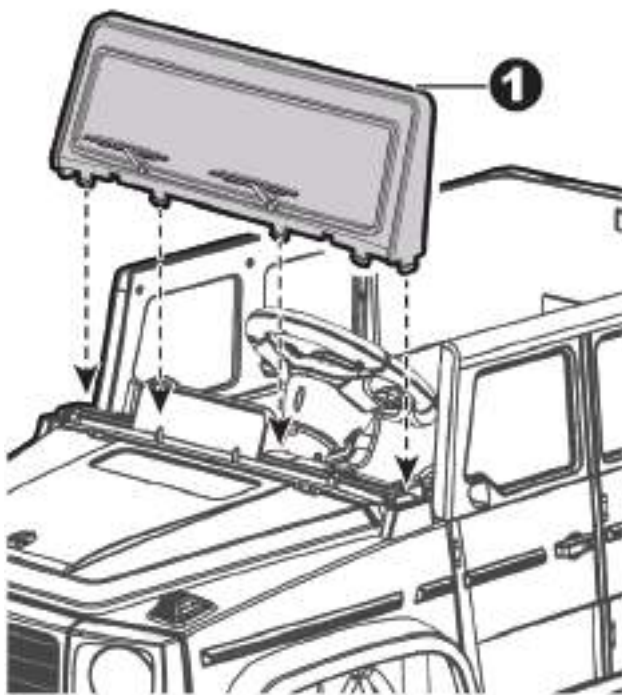

1. Encaixe as abas do para-brisa nas ranhuras do veículo. Pressione até ouvir um "clique" no lugar.
2. Encaixe os retrovisores laterais nos furos das portas, empurre até ouvir um "clique" no lugar.
3. Encaixe a caixa de ferramentas na parte traseira do corpo do veículo. Pressione até ouvir um "clique" no lugar.

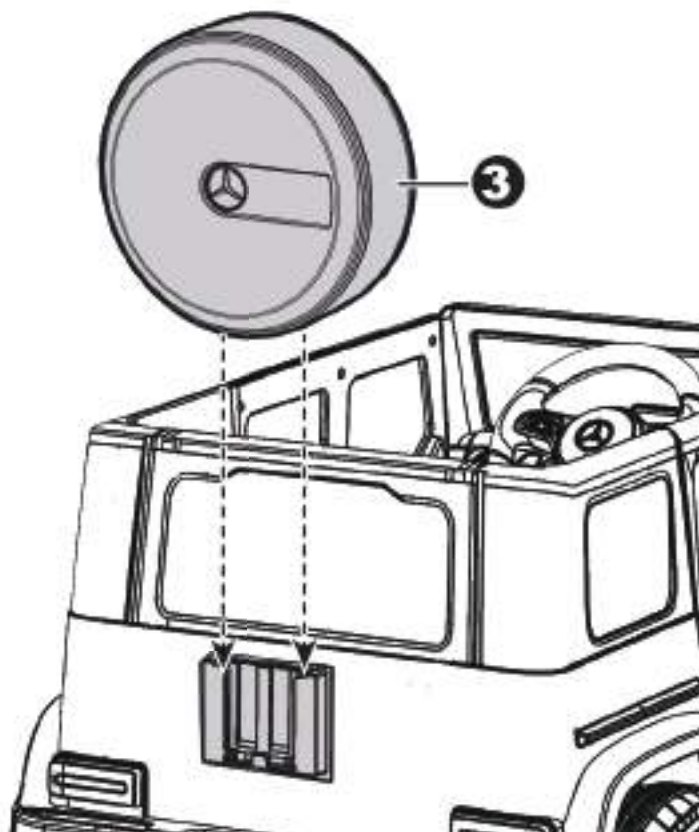

## USE SEU VEÍCULO

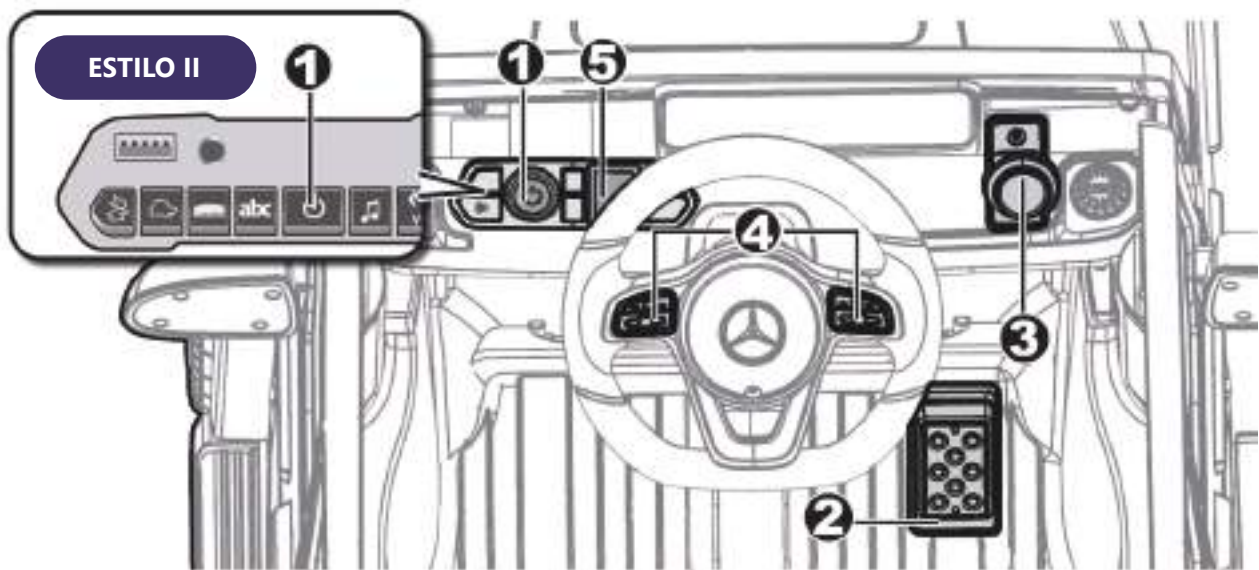

1. Botão de Ligar: O veículo ligará ou desligará.
2. Pedal de Acelerador: Aplica potência (Velocidade) ao veículo.
  - Para mover o carro, pressione o pedal para baixo.
  - Para frear ou desacelerar, solte a pressão do pedal.
3. Botão de Ir para Frente/Trás: Mude a direção do veículo para Frente ou para trás.
  - Para mover o veículo para frente, coloque a alavanca na posição superior.
  - Para mover o veículo para trás, coloque a alavanca na posição inferior.
4. Botão de Som (Se equipado): Pressione para reproduzir.
5. Alta/Baixa Velocidade (Se equipado): Opera o produto para avançar em alta e baixa velocidade.

**DICA: O veículo foi projetado para operar em baixa velocidade somente em ré.**

### IMPORTANTE

- Pare sempre o veículo ao mudar a velocidade ou direção para evitar danificar as engrenagens e o motor.
- ALTA VELOCIDADE (se equipado): Certifique-se de que seu filho sabe como dirigir, como iniciar e parar o produto e conhece as regras para uma direção segura.



Coloque o veículo apenas em terreno nivelado



Não utilize o veículo em espaços com grama



## CARREGAMENTO

### AVISO!

- Apenas um adulto pode carregar e recarregar a bateria.
- Este produto vem com proteção de carregamento: Quando carregando, todas as funções serão desativadas!
- O botão de ligar deve estar na posição OFF (desligado), quando estiver carregado.
- Antes do primeiro uso, a bateria deve ser carregada por 4-6 horas. Não recarregue a bateria por mais de 10 horas para impedir superaquecimento do carregador.
- Quando o veículo começa a andar lentamente, recarregue a bateria.
- Depois de cada uso ou pelo menos uma vez ao mês, recarregue de 8 a 12 horas, por menos de 20 horas.
- Use apenas baterias e carregadores específicos do fabricante. Nunca substitua a bateria ou o carregador por outras marcas. Usando outros tipos poderão causar fogo ou explosão.
- Não use a bateria e o carregador para outros produtos.
- Se o seu veículo tiver um voltímetro digital (SE EQUIPADO), a magnitude da tensão dirá a você quanta energia resta na bateria e quando você deve recarregá-la.

Certifique-se de que o veículo está parado!



1. Conecte a porta do carregador no soquete de entrada (o soquete abaixo do assento).
2. Conecte o plugue do carregador a uma tomada de parede. A bateria começará a carregar.

### Descarte de Bateria

A bateria vai eventualmente perder a habilidade de segurar a carga. Dependendo do uso, e diferentes condições, a bateria deve operar de um a três anos.

**Importante!** Recicle a bateria descarregada com responsabilidade. A bateria contém ácido de chumbo (eletrólito) e devem ser eliminados de forma adequada e legal. É ilegal na maioria das áreas incinerar baterias de chumbo ou descartá-los em aterros sanitários. Leve-a a um reciclador de bateria aprovado pelo governo federal ou estadual, como um revendedor local de baterias.

**Não jogue a bateria fora junto com o lixo doméstico normal!**

## GUIA DE SOLUÇÃO DE PROBLEMAS

Problema	Possível Causa	Solução
<b>Veículo não roda</b>	<ul style="list-style-type: none"> <li>• Pouca bateria;</li> <li>• Fusível térmico disparou;</li> <li>• Conector da bateria ou cabos estão frouxos;</li> <li>• Bateria gasta;</li> <li>• Sistema elétrico danificado;</li> <li>• Motor danificado.</li> </ul>	<ul style="list-style-type: none"> <li>-Recarregue a bateria</li> <li>-Reinicie o fusível</li> <li>-Verifique se os conectores da bateria estão conectados firmemente um no outro. Se os cabos estiverem frouxos. Por favor contate seu distribuidor</li> <li>- Substitua a bateria. Contate seu distribuidor</li> <li>- Contate seu distribuidor</li> <li>- Contate seu distribuidor</li> </ul>
<b>Veículo não anda muito longe</b>	<ul style="list-style-type: none"> <li>• Carga incompleta da bateria</li> <li>• Bateria gasta</li> </ul>	<ul style="list-style-type: none"> <li>-Verifique se os conectores da bateria estão conectados firmemente um no outro ao recarregar</li> <li>-Substitua a bateria. Contate seu distribuidor.</li> </ul>
<b>Veículo anda devagar</b>	<ul style="list-style-type: none"> <li>• Pouca bateria</li> <li>• Bateria gasta</li> <li>• Veículo sobrecarregado</li> <li>• Veículo está sendo utilizado em condições extremas</li> </ul>	<ul style="list-style-type: none"> <li>- Recarregue a bateria</li> <li>- Substitua a bateria. Contate seu distribuidor</li> <li>- Reduza o peso. Peso máximo de 20 KG</li> <li>- Evite usar o veículo em condições extremas</li> </ul>
<b>Veículo precisa de um empurrão para ir para frente</b>	<ul style="list-style-type: none"> <li>• Mal contato dos fios ou conectores</li> <li>• Ponto morto no motor</li> </ul>	<ul style="list-style-type: none"> <li>- Verifique se os conectores da bateria estão conectados firmemente um no outro. Se os cabos estiverem frouxos. Por favor contate seu distribuidor.</li> <li>- Ponto morto no motor significa que a energia não está sendo entregue. E que o veículo precisa de reparo. Por favor contate seu distribuidor.</li> </ul>
<b>Dificuldade de trocar "ir para frente" para "reverter" ou vice e versa</b>	<ul style="list-style-type: none"> <li>• Tentando mudar enquanto o veículo está em movimento.</li> </ul>	<ul style="list-style-type: none"> <li>- Pare completamente o veículo e troque.</li> </ul>
<b>Barulhos altos vindo do motor ou da caixa de engrenagem</b>	<ul style="list-style-type: none"> <li>• Engrenagem do motor está danificada</li> </ul>	<ul style="list-style-type: none"> <li>- Contate seu distribuidor</li> </ul>
<b>Bateria não recarrega</b>	<ul style="list-style-type: none"> <li>• Conector da bateria ou adaptador do conector está frouxo</li> <li>• Carregador não está conectado</li> <li>• Carregador não funciona</li> </ul>	<ul style="list-style-type: none"> <li>-Verifique se os conectores da bateria estão conectados firmemente um no outro.</li> <li>-Verifique se se o carregador está plugado em uma tomada que funciona</li> <li>- Contate seu distribuidor</li> </ul>
<b>Carregador quente ao recarregar</b>	Normal, sem motivos para se preocupar	

**Leia completamente este manual e a tabela do guia de solução de problemas antes de ligar. Se você ainda precisar de ajuda para resolver o problema entre em contato com seu distribuidor.**

## USE O CONTROLE REMOTO

**AVISO: DEVE SER MANUSEADO POR ADULTO**

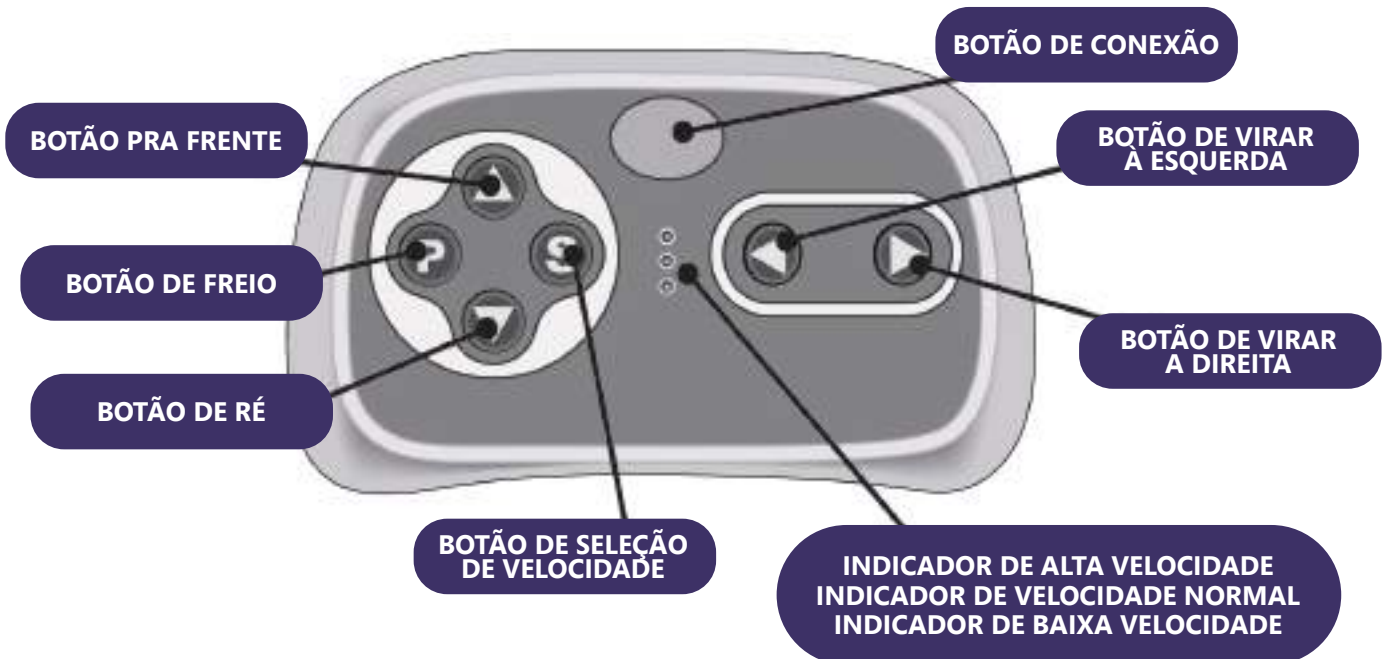

O controle remoto tem preferência sobre o manuseio do pedal. (O pedal não funciona enquanto você opera o controle remoto).

## MONTAGEM

**Levante a porta do compartimento da bateria na parte de trás do controle e insira duas pilhas AAA(LR03).**

**NOTA: Pilhas não inclusas.**

**Consulte as informações sobre a bateria.**

### 1. Botão de conexão (construir conexão)

Pressione e segure o botão Conexão por 2 a 4 segundos primeiro; Em seguida, ligue o botão liga/desliga localizado no console do painel do veículo, quando o indicador de baixa velocidade tiver piscando com o brilho longo, significa que a conexão foi bem-sucedida. Se o indicador de baixa velocidade apenas piscar, significa que a conexão falhou. Substitua as pilhas e repita os passos acima.

### 2. Botão de freio

Pressione o botão para parar o veículo, pressione-o novamente para liberar o freio.

### 3. Botão de seleção de velocidade

O interruptor opera o veículo para se mover em baixa, normal ou alta velocidade.

**DICA: O veículo foi projetado para operar em baixa velocidade somente em ré.**

**NOTA:**

- Deixe o controle remoto inativo por cerca de 10 segundos, ele será desligado automaticamente.
- Repita a etapa 1 ao substituir as pilhas do controle remoto.

## MANTENDO

- É responsabilidade dos pais verificar as partes do brinquedo antes do uso, devendo sempre analisar perigos em potencial, como baterias, carregador, cabos, plugue, e se os parafusos estão fixando o invólucro de outras peças e que no caso de dano, o brinquedo não deve ser utilizado até que seja feito o reparo.
- Verifique se as partes plásticas do veículo não estão quebradas ou rachadas
- Ocasionalmente use óleos lubrificantes para lubrificar peças como rodas
- Estacione o veículo dentro de casa e o cubra com uma lona para protegê-lo da chuva
- Mantenha o veículo longe de fontes de calor, como fogões e aquecedores. Peças de plástico podem derreter.
- Recarregue a bateria após cada uso. Apenas um adulto pode manusear a bateria. Recarregue a bateria por pelo menos uma vez ao mês quando não for utilizada com frequência
- Não lave seu veículo com uma mangueira. Não lave com água e sabão. Não dirija na chuva. Água pode danificar o motor, o sistema elétrico e a bateria.
- Limpe o veículo com um pano macio e seco. Para recuperar o brilho das partes plásticas, use um ilustra moveis sem cera. Não use cera de carro. Não use produtos abrasivos.
- Não dirija o veículo em sujeira solta, areia ou cascalho fino que podem danificar as partes móveis, motores ou sistemas elétricos.
- Quando não estiver usando, toda a fonte elétrica deve ser desligada. Desligue a energia e desconecte o conector da bateria.

## FUSÍVEL

A bateria possui um fusível térmico com um fusível de descanso que vai automaticamente cortar toda energia se o motor, o sistema elétrico ou a bateria estiverem sobrecarregadas.

O fusível vai reiniciar e a energia será restaurada depois que a unidade for desligada por 20 segundos e ligada novamente. Se o fusível térmico disparar repetidamente durante o uso normal, o veículo pode precisar de reparos. Por favor contate seu distribuidor.

Para evitar a perda de energia, siga as orientações:

- Não sobrecarregue seu veículo.
- Não reboque nada com seu veículo.
- Não dirija em ruas íngremes.
- Não dirija em objetos fixos, as rodas podem patinar e o motor superaquecer.
- Não dirija em um clima muito quente, componentes podem superaquecer.
- Não permita que água ou outros líquidos entrem em contato com a bateria ou outros componentes.
- Não modifique o sistema elétrico. Fazer isso pode ocasionar em curto, fazendo com que o fusível dispare.

**RISCO DE INCÊNDIO.** Não ignore. Substitua apenas por um novo fusível.



## GARANTIA E RESPONSABILIDADE

### TERMO DE GARANTIA

A Mimo Importação e Exportação S.A. assegura aos seus clientes garantia de 90 dias como Garantias legal conforme previsto no art.26 II do Código de Defesa do Consumidor, decorridos. Prazo este iniciado na data da emissão da nota fiscal para o comprador.

Ambas as formas de garantias supracitadas são referentes única e exclusivamente à defeitos de fabricação dos produtos conforme o Código de Defesa do Consumidor.

Serão suspensas imediatamente as garantias para os clientes que contratarem ou realizarem por si só a instalação ou reparo dos produtos por empresas não credenciadas, bem como aqueles produtos que sofrerem acidentes, quedas e afins.

Para o caso de defeitos de fabricação o comprador deverá contatar a Mimo Style através dos canais de atendimento, SAC e-mail: atendimento@mimostyle.com.br. Após a notificação do cliente a Mimo Style deverá atender a garantia no prazo de 30 dias, não sendo possível são facultadas ao comprador três opções:

1ª Substituição do produto por outro do mesmo modelo;

2ª Restituição o valor pago;

3ª Abatimento proporcional do preço;

### RESPONSABILIDADE

A responsabilidade não excederá o valor pago pelo cliente no produto, valor indicado na nota fiscal emitida ao comprador. A Mimo Importação e Exportação S.A., não será responsável por perdas e danos indiretos ou lucros cessantes incorridos por clientes ou terceiros por conta do exercício de troca e correção de problemas.

Revendedores e quaisquer outras instituições e/ou pessoas não possuem autoridade para conceder garantias correções adicionais além destas expressas neste documento.

### EXCEÇÕES À GARANTIA

Não estão contemplados nas garantias aqui expressas:

a. Reforma, pintura, instalação e desinstalação do produto. Em situação da constatação de defeitos de fabricação a Mimo Style deverá ser informada imediatamente e o consumidor deverá abster-se de instalar o produto, sob a pena de perda da garantia do mesmo.

b. Serviços de reparo ou troca por instalações que não sigam estritamente as ordens do manual de instalação que acompanha o produto.

c. Avarias causadas por exposição do produto em obras, ambiente físico inadequado, incêndios, inundações, água, raio, transporte, erro de operação.

d. Falhas causadas por partes e peças não homologados pela Mimo Style.

e. Chamados de suporte aonde o técnico credenciado e autorizado não constate defeitos.

f. Chamados encerrados devido à impossibilidade de atendimento por motivos de caso fortuito ou de força maior do cliente.

g. Substituição de peças de desgaste natural ou insumos, bem como de peças que foram instaladas de forma indevida por técnicos não autorizados, dentre outras que não configurem vícios ou defeitos de fabricação.

# MERCEDES BENZ G500 ELETÉTRICO 12V



**ZIPPY** toys

MIMO IMPORTAÇÃO E EXPORTAÇÃO S.A.  
Estrada Municipal Luiz Lopes Neto, 21 - Galpao A Módulo 2  
Extrema - MG - CEP: 37640-000

Tel.: 55 11 3787-4400  
[www.zippytoys.com.br](http://www.zippytoys.com.br)

siga nossas redes sociais: @zippy.toys e @grupomimostyle